

DLKAX42 Driftwood Log Placement

! WARNING

- Failure to position the logs in accordance with these diagrams or failure to use only logs specifically approved with this appliance may result in property damage or personal injury.
- Logs must be placed in their exact location in the appliance. Do not modify the proper log positions, since appliance may not function properly and delayed ignition may occur.
- The logs are fragile and should be handled with care.

PHAZER™ logs and glowing embers, exclusive to Napoleon, provide a unique and realistic glowing effect that is different in every installation. Take the time to carefully position the glowing embers for a maximum glowing effect. Log colours may vary. During the initial use of the appliance, the colours will become more uniform as colour pigments burn in during the heat-activated curing process.

note:

Log numbers are located on the bottom or back of the logs.

important:

Before installation, remove existing screw from A2 location and install shoulder screw (supplied).

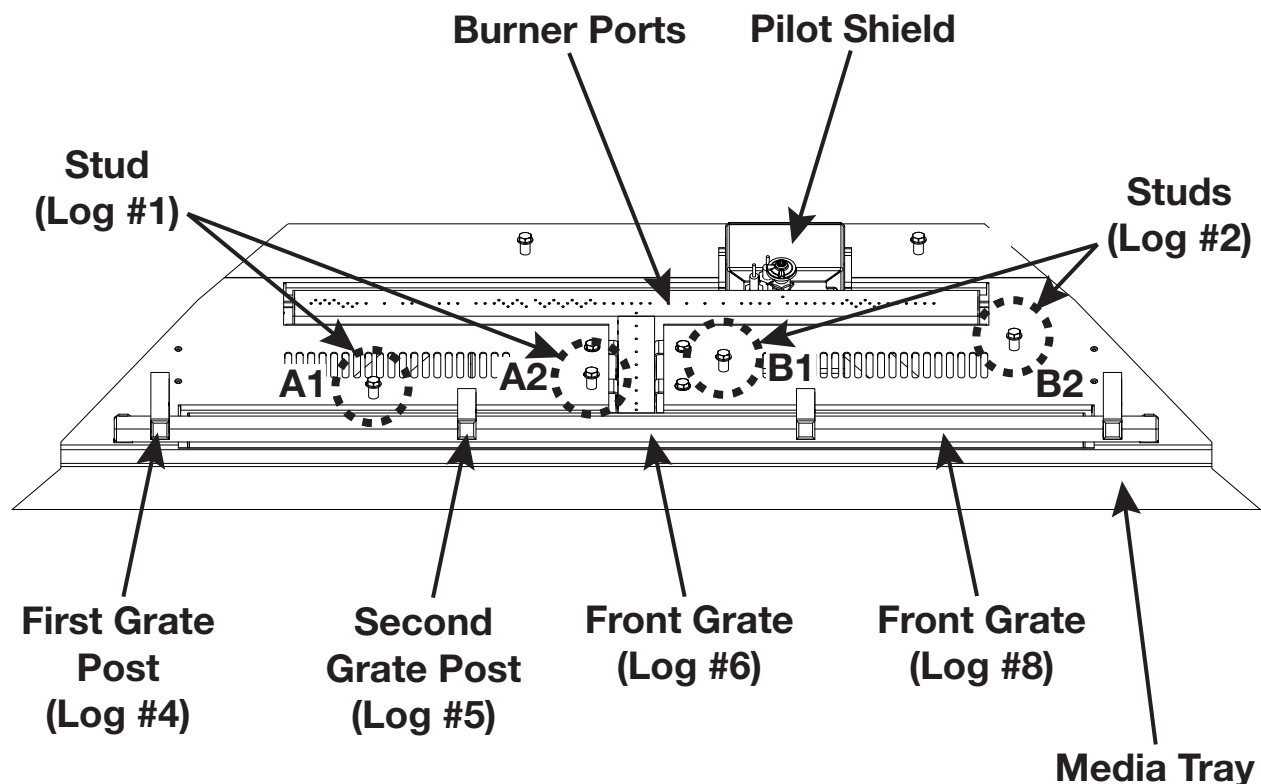

Burner Overview

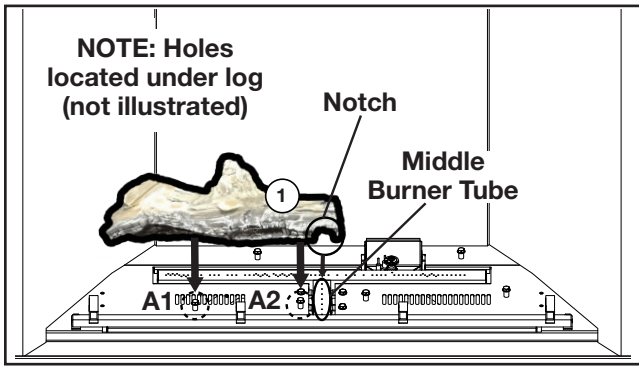

1. Place the holes in log #1 on A1 and A2. Ensure the notch fits around the middle burner tube.

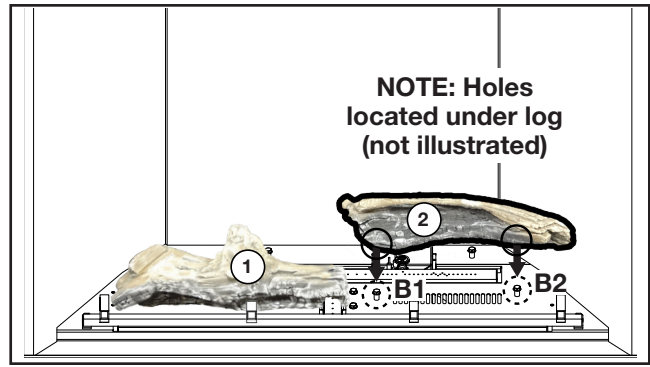

2. Place the holes in log #2 on B1 and B2.

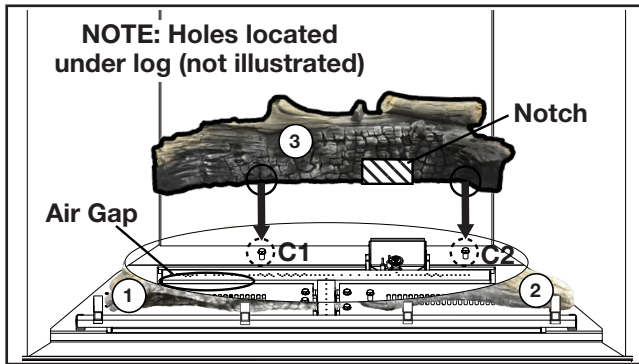

3. Place log #3 at the back of the burner, ensuring the notch fits around the pilot shield and is pulled forward tight behind the pilot shield. **Do not cover air gap behind burner.**

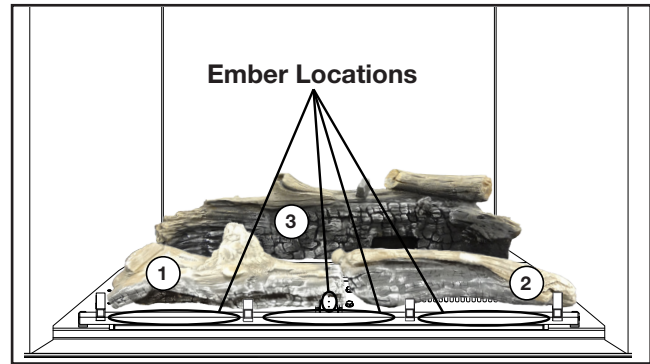

3a. Apply glowing embers to any visible spaces on the burner tube (not illustrated). *

* **NOTE: Place glowing embers to the front of the large clusters of ports. The burner has been designed to have large flames in these locations. If not, blue flames will be present.**

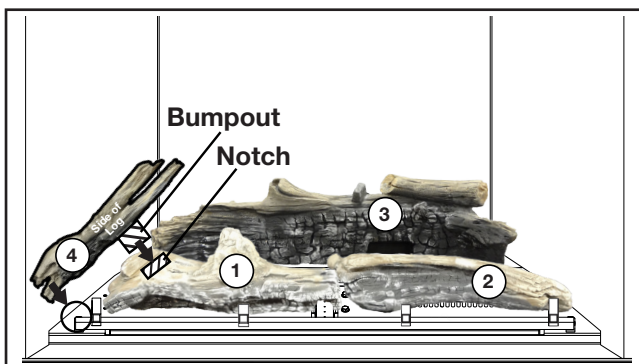

4. Place the bumpout on log #4 into the notch in log #1, resting the opposite end beside the first grate post.

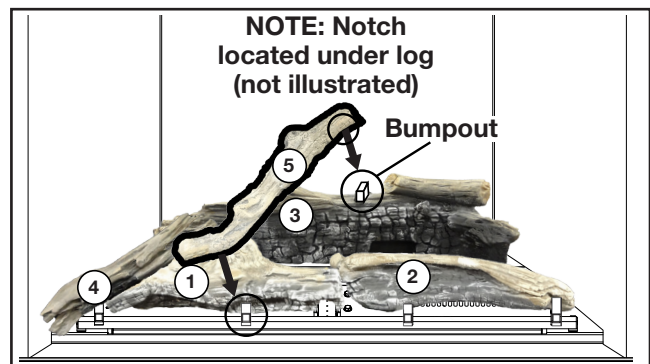

5. Place the notch under log #5 onto the bumpout on log #3, resting the opposite end on the second grate post.

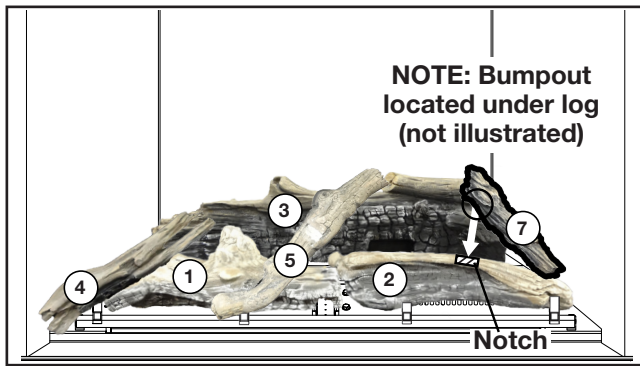

6. Place the bumpout under log #7 into the notch in log #2.

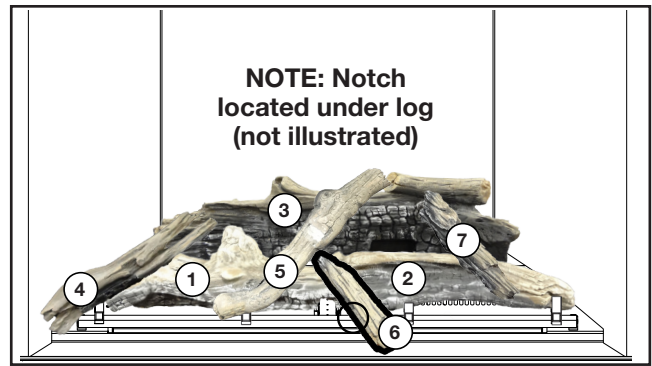

7. Place the notch under log #6 against the front grate. Ensure the charred end faces upwards.

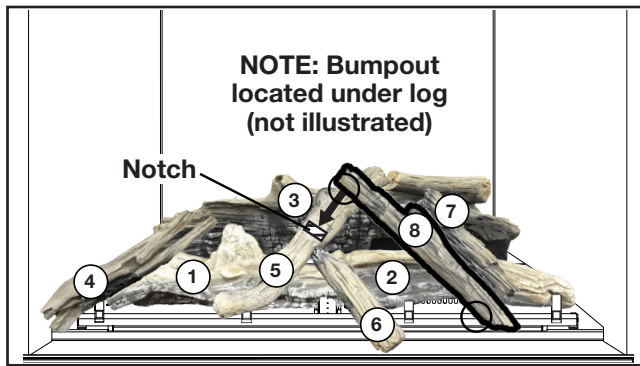

8. Place the bumpout under log #8 into the notch in log #5, resting the opposite end against the front grate.

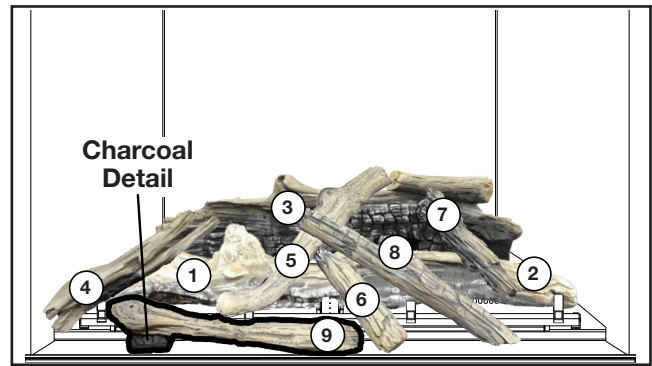

9. Place log #9 onto the media tray, ensuring the charcoal detail faces to the left. **Apply charcoals to any visible spaces along the front of the media tray (not illustrated).**

10. **For optimal appearance, apply charcoal and glowing embers to any remaining visible spaces between logs (not illustrated).**

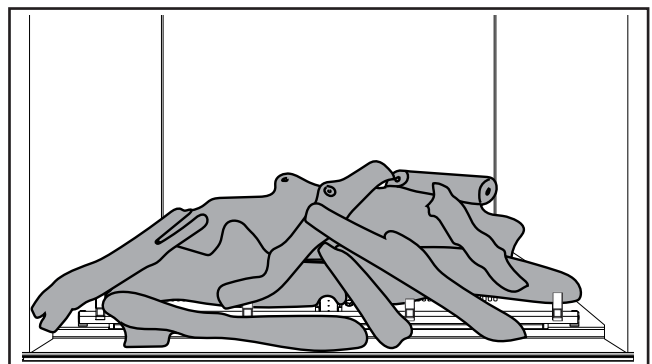

Disposition des Bûches en Bois Flotté DLKAX42

! AVERTISSEMENT

- Omettre de positionner les bûches conformément aux schémas ou omettre d'utiliser uniquement des bûches spécifiquement approuvées pour cet appareil peut causer des dommages matériels ou des blessures corporelles.
- Les bûches doivent être placées correctement à l'intérieur de l'appareil. Ne changez pas la position des bûches car l'appareil risque de ne pas fonctionner adéquatement et un retard d'allumage risque de se produire.
- Les bûches sont fragiles et devraient être manipulées avec soin.

Les bûches **PHAZER^{MD}** et les braises incandescentes, exclusives aux appareils Napoléon, créent un effet réaliste et unique qui est différent dans chaque installation. Prenez le temps de bien installer les braises incandescentes pour obtenir le meilleur effet possible. Le couleur des bûches peut varier. Lors de la première utilisation de l'appareil, les couleurs deviendront plus uniformes à mesure que leurs pigments seront « absorbés » pendant le procédé de « cuisson ». Orifices de brûleurs bloqués peuvent provoquer une flamme irrégulière.

note:

Les numéros de bûches sont situés sur le fond ou à l'arrière des bûches.

important:

Avant l'installation, retirez la vis existante d'emplacement d'A2 et installez une vis à épaulement (fournie).

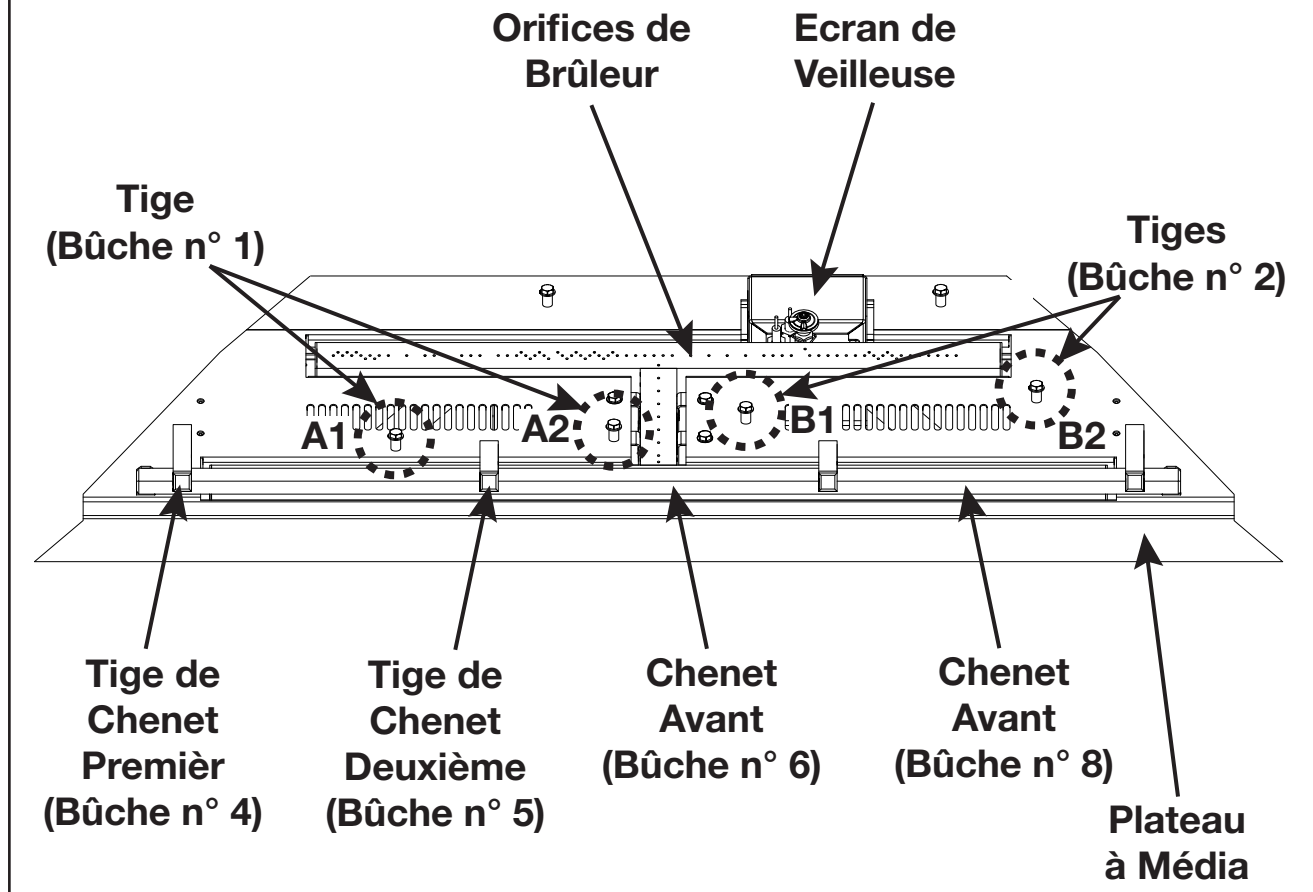

Vue d'Ensemble du Brûleur

Système de qualité certifié

ISO
9001:2015

W415-2006 / A / 06.06.19

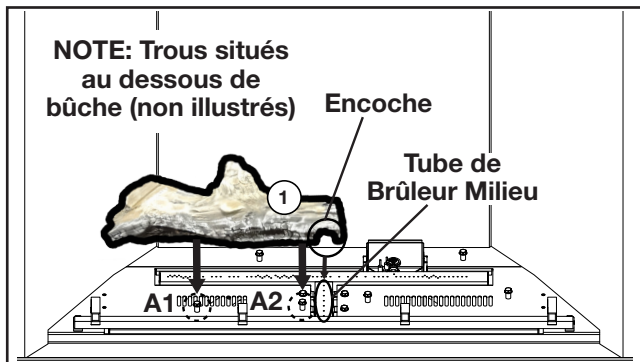

1. Placez les trous dans bûche n° 1 sur A1 et A2. Assurez-vous que l'encoche soit ajustée autour du tube de brûleur milieu.

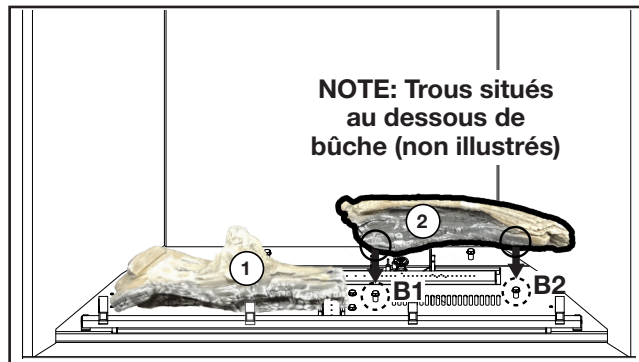

2. Placez les trous dans bûche n° 2 sur B1 et B2.

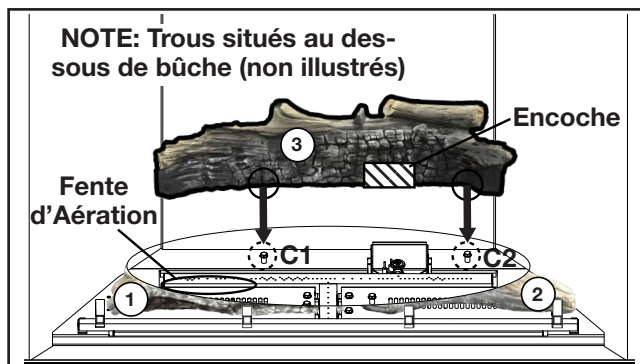

3. Placez bûche n° 3 à l'arrière de brûleur. Assurez-vous que l'encoche soit ajustée autour de l'écran de veilleuse et que bûche n° 3 est tirée très proche à l'arrière de l'écran de veilleuse. **Ne couvrez pas la fente d'aération à l'arrière de brûleur.**

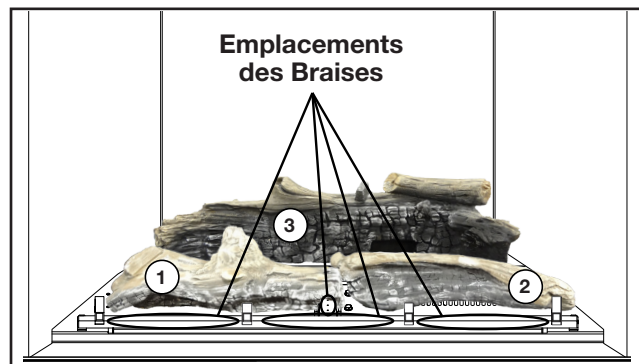

- 3a. Appliquez les braises incandescentes à tous les espaces visibles sur le tube de brûleur (non illustrés). *

* NOTE: Placez les braises incandescentes devant les grandes grappes d'orifices. Le brûleur a été conçu d'avoir de grandes flammes à ces endroits. Si non, les flammes bleu seront présents.

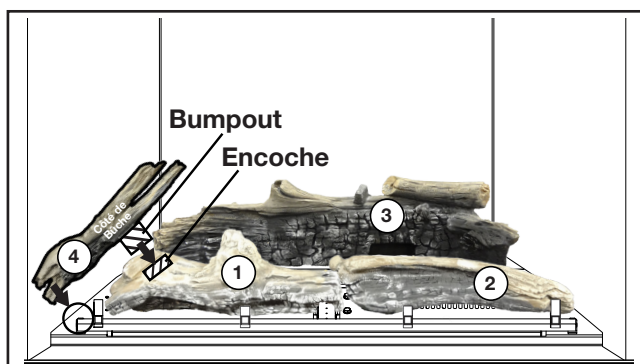

4. Placez le bumpout sur bûche n° 4 dans l'encoche dans bûche n° 1. Restez l'extrémité opposé au côté de la tige de chenet premier.

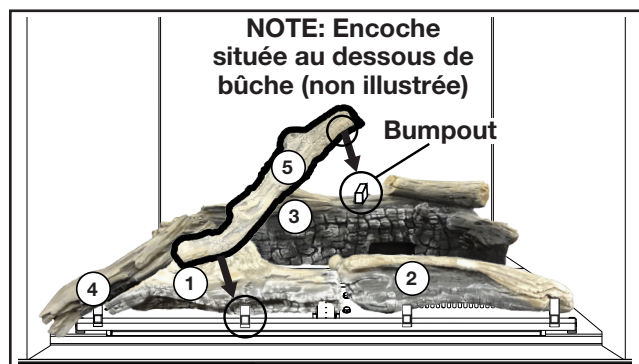

5. Placez l'encoche au dessous de bûche n° 5 sur le bumpout sur bûche n° 3. Restez l'extrémité opposé sur la tige de chenet deuxième.

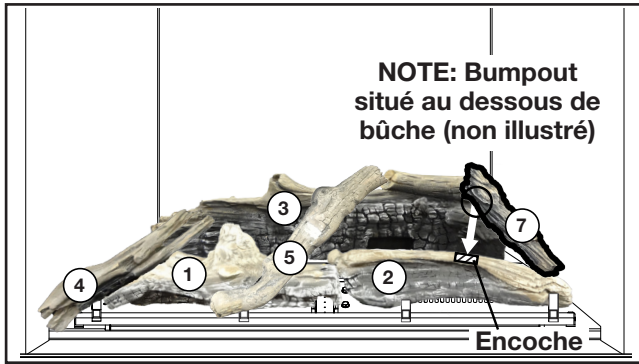

6. Placez le bumpout au dessous de bûche n° 7 dans l'encoche dans bûche n° 2.

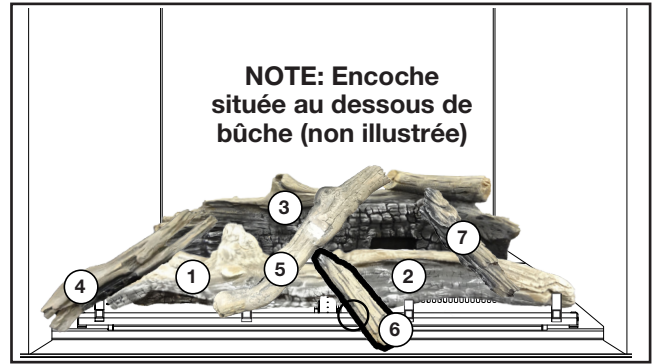

7. Placez l'encoche au dessous de bûche n° 6 contre le chenet avant. Assurez-vous que l'extrémité charbonnée face vers le haut.

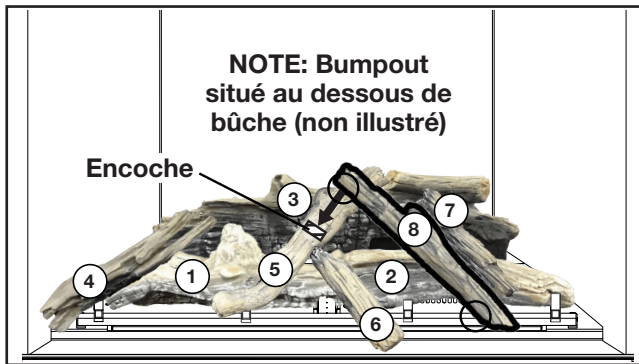

8. Placez le bumpout au dessous de bûche n° 8 dans l'encoche dans bûche n° 5. Restez l'extrémité opposé contre le chenet avant.

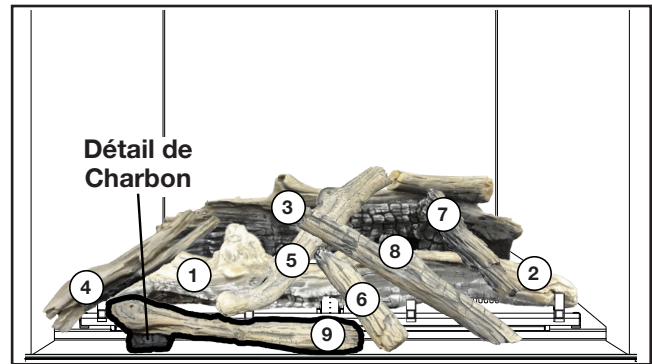

9. Placez bûche n° 9 sur le plateau à média. Assurez-vous que le détail de charbon face vers la gauche. **Appliquez les charbons à tous les espaces visibles le long du plateau à média (non illustrés).**

10. **Pour une apparence optimale, appliquez les charbons et les braises incandescentes aux espaces visibles restants entre les bûches (non illustrés).**

